



CZYSSTE CIEPŁO

Grupy pompowe
Rozdzielacze
Armatura instalacyjna

Katalog 2022

DEFRO
heat

Opis



Filtr magnetyczny to urządzenie pozwalające na odseparowanie szlamu i cząstek żelaza w układach hydraulicznych, które mogą zagrozić pracy wielu podzespołów, takich jak kotły, pompy obiegowe, czy ciepłomierze.

Do głównych zalet naszego rozwiązania należą kompaktowe wymiary, bardzo mały spadek ciśnienia, konieczność czyszczenia tylko raz do roku w przypadku nowych instalacji, magnes neodymowy o sile przyciągania 4,5 kg i sile 13 000 Gaussa, prosty i szybki montaż w oferowanych przez nas grupach pompowych, kompatybilność z płynami zapobiegającymi zamarzaniu (glikol $\leq 50\%$)

Uwaga! Montaż tylko pionowy z przepływem z godziny 12 na 6.

Maksymalne ciśnienie pracy: 10 bar,
Maksymalna temperatura pracy: 110°C
Kvs: 21m³/h

Sposób montażu

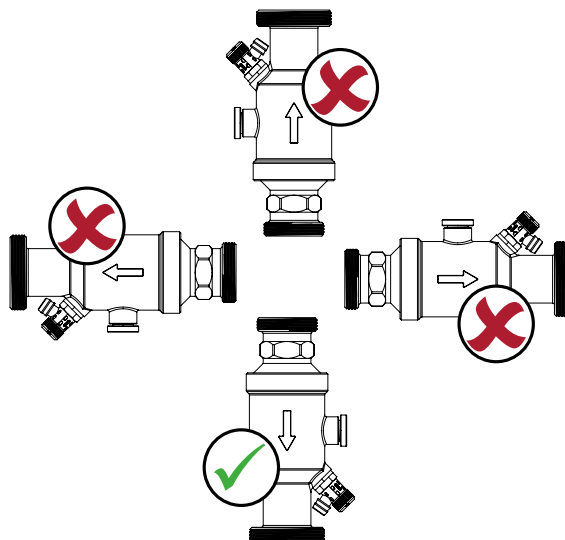

INDEKS	OPIS PRODUKTU
106652-21	Filtr magnetyczny dn 25 do grupy z mieszaczem
106652-21B	Filtr magnetyczny dn 25 z zaworem kulowym do grupy bezpośredniej

Zawór zwrotny do grup pompowych

Opis



Sposób montażu

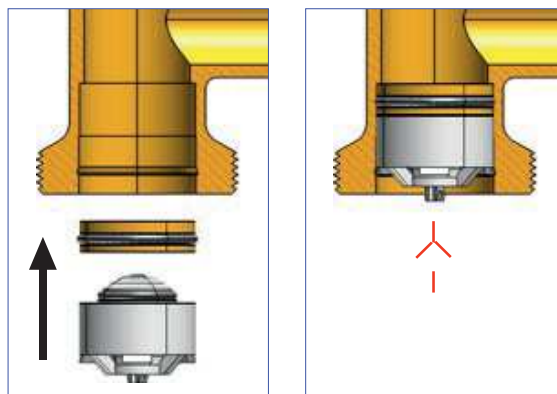

Zalecamy stosować w grupach z zaworem 3-d, w układach mieszanych.
Uwaga: Brak możliwości demontażu już zainstalowanego zaworu bez jego uszkodzenia.